

PESO TOTALE MINI COMPATTO VUOTO 2950Kg  
 PESO TOTALE A PIENO CARICO 22000Kg

EMPTY WEIGHT 2950Kg  
 FULL LOAD TOTAL WEIGHT 22000Kg

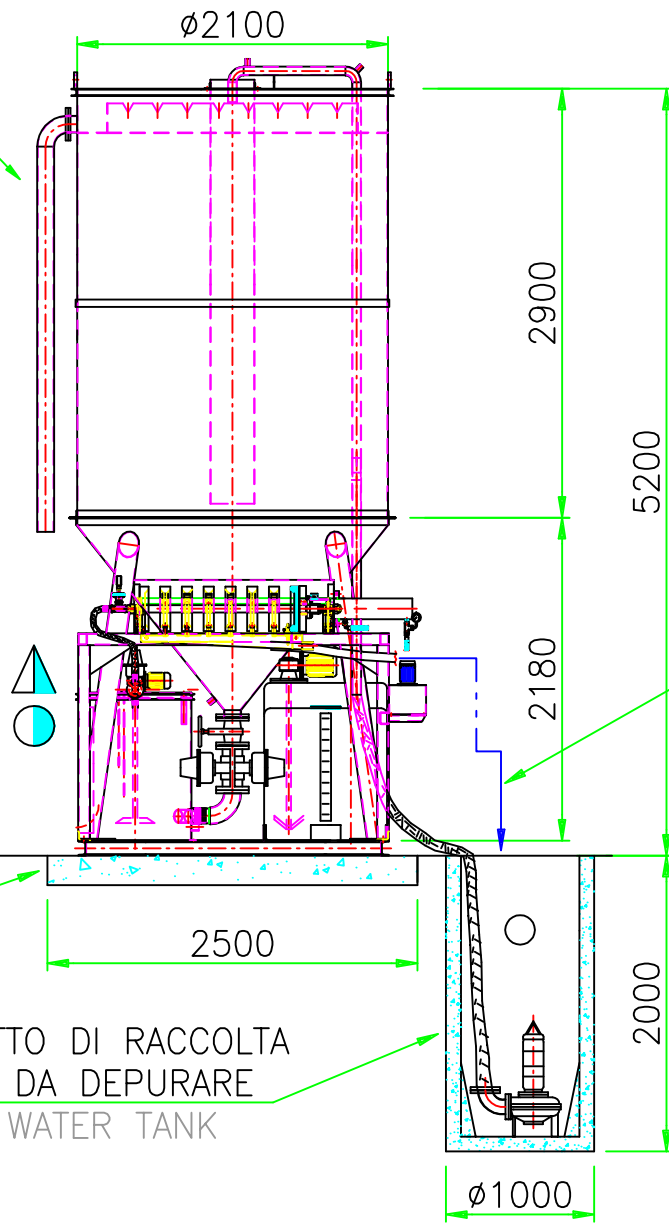

TUBO SCARICO ACQUA  
 DA FILTROPRESSA  
 WATER DISCHARGE PIPE  
 FROM FILTER PRESS

PLATEA IN CEMENTO  
 2500x3500 H=200  
 CONCRETE BEDPLATE  
 3500x2500 H=200

POZZETTO DI RACCOLTA  
 ACQUE DA DEPURARE  
 WASTE WATER TANK

CANALINA ACQUE REFLUE  
 Pendenza consigliata 2%  
 PIPING OF LABORATORY  
 Recommended grade 2%

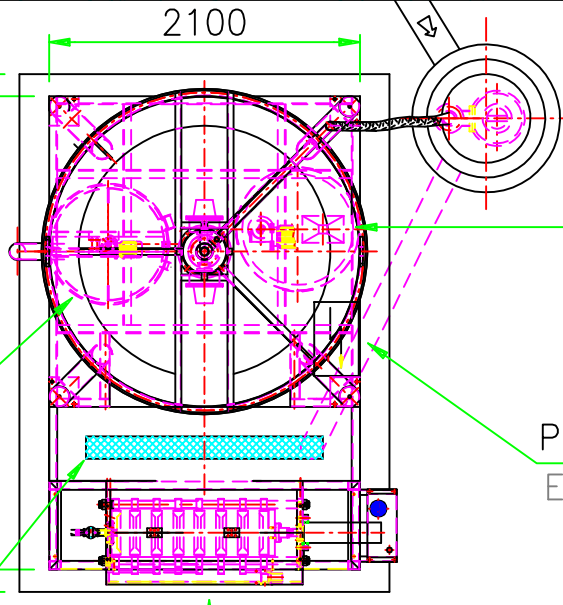
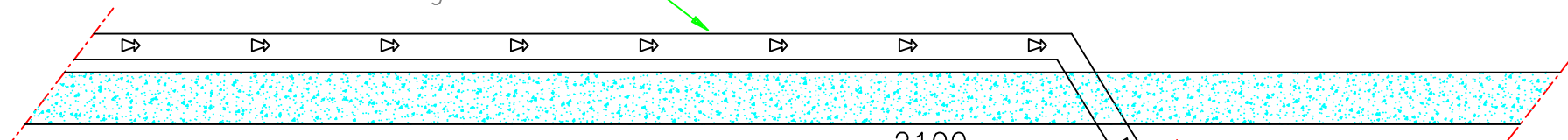

CENTRALINA DI PREPARAZIONE  
 FLOCCULANTE DA 500Lt  
 FLOCCULANT PREPARATION  
 STATION OF 500LT

POSIZIONE QUADRO ELETTRICO  
 ELECTRIC PANEL POSITION

VASCA STOCCAGGIO FANGHI  
 SLUDGE STORAGE  
 TANK OF 800LT

CANALINA CON GRIGLIATO  
 PER RECUPERO ACQUE  
 PIPING WITH GRILLED  
 FOR WATERS RECOVERY

ZONA SCARICO PANNELLI  
 FILTROPRESSATI  
 FILTER PRESS PLATE  
 DISCHARGE ZONE

- DEHUMIDIFIED COMPRESSED AIR LINE RANGE 400 l/min PRESSION 10bar
- LINE WATER - RANGE 200 l/min PRESSION 3 bar
- Q1: PANEL ELETTRIC FILTERPRESS 380V 50Hz+N+T - TOTAL POWER 10Kw

	DISEGNO N.:	TIMBRO E FIRMA PER APPROVAZIONE   	
	GRUPPO:		
DISEGNATORE: M.C.			
DENOMINAZIONE:	MINI COMPACT PLANT FOR 500LT/MIN		
MACC. TIPO: CH013 + AS300/8P	DITTA:	SCALA: 1:50	DATA:
		SOSTITUISCE IL:	SOSTITUITO DAL: